

Όροι και Προϋποθέσεις για την παροχή χονδρικής πρόσβασης προς Εικονικούς Παρόχους Δικτύου Κινητών Επικοινωνιών στο δίκτυο κινητής τηλεφωνίας της COSMOTE

1.	Σκοπός _____	2
2.	Δικαιούχοι Πάροχοι _____	2
3.	Διαδικασία Υποβολής Αιτήματος _____	2
3.1.	Σύμβαση Εμπιστευτικότητας _____	3
3.2.	Αρχικές Προβλέψεις & Λοιπές Πληροφορίες _____	3
3.3.	Συναντήσεις μεταξύ των μερών _____	4
4.	Υπηρεσίες Πρόσβασης MVNO _____	4
5.	Δρομολόγηση Κλήσεων _____	5
6.	Σύνδεση Δικτύων / Network Connectivity _____	6
7.	Φορητότητα Αριθμών _____	7
8.	Αριθμοδοτικοί Πόροι _____	8
9.	Νόμιμη Παρακολούθηση Τηλεπικοινωνιών (Lawful Interception) _____	8
10.	Οικονομικοί Όροι _____	8
10.1.	Τέλη _____	8
10.2.	Τιμολόγηση Υπηρεσιών _____	9
10.3.	Αδυναμία Πληρωμής _____	9
11.	Εγγυητική Επιστολή _____	10
12.	Διάρκεια Συμφωνίας _____	11
13.	Χρονοδιάγραμμα Υλοποίησης _____	11
14.	Ποιότητα Υπηρεσιών _____	11
15.	Τροποποιήσεις Δικτύου _____	12
16.	Διαδικασία Προβλέψεων _____	13
17.	Χρήση Σημάτων / Λογότυπα _____	13

1. Σκοπός

Στο παρόν κείμενο περιλαμβάνονται οι κύριοι όροι και προϋποθέσεις για την παροχή πρόσβασης από την COSMOTE προς επιχειρήσεις / τηλεπικοινωνιακούς παρόχους που επιθυμούν να δραστηριοποιηθούν ως Εικονικοί Πάροχοι Δικτύου Κινητών Επικοινωνιών (Mobile Virtual Network Operators, MVNOs) στο δίκτυο της COSMOTE, καθώς επίσης και οι σχετικές τεχνικές προδιαγραφές και τα χαρακτηριστικά δικτύου για την υλοποίηση της υπηρεσίας πρόσβασης και τα στοιχεία επικοινωνίας της COSMOTE για την υποβολή των σχετικών αιτημάτων.

Για την υλοποίηση της παροχής της Υπηρεσίας Πρόσβασης MVNO από την COSMOTE προς την ΕΤΑΙΡΕΙΑ, τα μέρη θα υπογράψουν σχετική Σύμβαση, βάσει πρότυπου σχεδίου σύμβασης το οποίο θα υποβάλλει προς σχολιασμό στην ΕΤΑΙΡΕΙΑ η COSMOTE. Η ως άνω σύμβαση θα περιλαμβάνει το σύνολο των Εμπορικών, Τεχνικών, Νομικών και Οικονομικών όρων που θα συμφωνηθούν μεταξύ των μερών βάσει των οποίων η ΕΤΑΙΡΕΙΑ θα δύναται να παρέχει υπηρεσίες κινητής τηλεφωνίας στους συνδρομητές της χρησιμοποιώντας δική της υποδομή, πλην του δικτύου πρόσβασης μέσω αδειοδοτημένου φάσματος κινητής τηλεφωνίας και του εξοπλισμού που παρέχει την πρόσβαση στο φάσμα (σταθμοί βάσης) καθώς και της σύνδεσης του εξοπλισμού αυτού με το δίκτυο κορμού, τα οποία θα της παρέχονται στην Ελληνική επικράτεια από την COSMOTE.

Η COSMOTE δεν δεσμεύεται πριν την οριστικοποίηση, έγκριση και υπογραφή της τελικής σύμβασης, η οποία και μόνη θα παράγει την οποιαδήποτε δέσμευση για τα μέρη υπό τους όρους και τις προϋποθέσεις που θα συμφωνηθούν ρητώς.

2. Δικαιούχοι Πάροχοι

Η υποβολή αιτήματος παροχής υπηρεσιών πρόσβασης MVNO προς την COSMOTE από μια επιχείρηση ελέγχεται με βάση τα παρακάτω κριτήρια:

Η επιχείρηση είναι Δικαιούχος Πάροχος, με βάση την κείμενη νομοθεσία καθώς και τον Κανονισμό της Εθνικής Επιτροπής Τηλεπικοινωνιών και Ταχυδρομείων αναφορικά με τον καθορισμό όρων και προϋποθέσεων παροχής πρόσβασης, διασύνδεσης υπηρεσιών, για την παροχή υπηρεσιών κινητής τηλεφωνίας στην Ελλάδα.

Η επιχείρηση οφείλει να διαθέτει την απαραίτητη υποδομή και πόρους για την παροχή του μοντέλου Full MVNO, με βάση τα αναφερόμενα στην παρ 4.

Η επιχείρηση διαθέτει και κοινοποιεί στην COSMOTE τα αιτούμενα από την COSMOTE νομιμοποιητικά και αδειοδοτήσεις.

3. Διαδικασία Υποβολής Αιτήματος

Η ΕΤΑΙΡΕΙΑ υποβάλλει εγγράφως και ηλεκτρονικά αίτημα για παροχή υπηρεσιών πρόσβασης MVNO προς την COSMOTE, στην παρακάτω διεύθυνση:

COSMOTE ΚΙΝΗΤΕΣ ΕΠΙΚΟΙΝΩΝΙΕΣ Α.Ε.

Διεύθυνση Τηλεπικοινωνιακών Θεμάτων Παρόχων

Υποδ/νση Διασύνδεσης & Τηλεπικοινωνιακών Θεμάτων
Κηφισίας 99, 151 24 Μαρούσι
Τηλ.: 210 6115290
Fax : 210 6115719
Email : interconnection@cosmote.gr

Στο αίτημα επισυνάπτονται τα σχετικά νομιμοποιητικά έγγραφα και εξουσιοδοτήσεις καθώς και η σχετική αδειοδότηση της ΕΤΑΙΡΕΙΑΣ από την ΕΕΤΤ.

Η COSMOTE θα διασφαλίσει ότι διαθέτει το προσωπικό καθώς και τους απαιτούμενους πόρους ώστε να διαχειρίζεται κάθε εύλογο αίτημα που της υποβάλλεται για την παροχή πρόσβασης από την COSMOTE προς Εικονικούς Παρόχους Δικτύου Κινητών Επικοινωνιών.

Σε περίπτωση πλήρους και έγκυρου αιτήματος από την ΕΤΑΙΡΕΙΑ, ακολουθούνται τα παρακάτω βήματα / ενέργειες, παρ 3.1 έως 3.3.

Επισημαίνεται ότι το μέγιστο πλήθος παρόχων με τους οποίους η COSMOTE δύναται να βρίσκεται ταυτόχρονα σε στάδιο τεχνικής υλοποίησης της υπηρεσίας παροχής πρόσβασης MVNO, μετά την υπογραφή της σχετικής σύμβασης με αυτούς, είναι δύο (2). Σε περίπτωση επιπλέον αιτήματος για παροχή υπηρεσιών πρόσβασης MVNO από τρίτο πάροχο, η COSMOTE δικαιούται να μεταθέσει χρονικά την εκτέλεση των παρακάτω αναφερόμενων ενεργειών ή να αναβάλλει τις συζητήσεις που ήδη βρίσκονται σε εξέλιξη με έναν υποψήφιο MVNO, μέχρι την έναρξη παροχής υπηρεσιών MVNO προς τους τελικούς χρήστες από έναν από τους ως άνω αναφερόμενους δύο παρόχους MVNO.

3.1. Σύμβαση Εμπιστευτικότητας

Τα Μέρη θα υπογράψουν Σύμβαση Εμπιστευτικότητας, πριν την ανταλλαγή οποιασδήποτε πληροφορίας σχετικά με τις συζητήσεις τους για την παροχή υπηρεσίας πρόσβασης MVNO. Το σχετικό πρότυπο σχέδιο σύμβασης εμπιστευτικότητας το υποβάλλει στην ΕΤΑΙΡΕΙΑ η COSMOTE.

3.2. Αρχικές Προβλέψεις & Λοιπές Πληροφορίες

Μετά την υπογραφή της σύμβασης εμπιστευτικότητας, η ΕΤΑΙΡΕΙΑ παρέχει στην COSMOTE την αρχική πρόβλεψη αναφορικά με την παροχή της υπηρεσίας πρόσβασης MVNO από την COSMOTE, η οποία περιλαμβάνει κατ' ελάχιστο τα παρακάτω στοιχεία:

- Εκτιμώμενο αριθμό συνδρομητών και αριθμό ενεργών συνδρομητών MVNO της ΕΤΑΙΡΕΙΑΣ στο δίκτυο της COSMOTE,
- Εκτιμώμενο πλήθος διακριτών SIM καρτών της ΕΤΑΙΡΕΙΑΣ στο δίκτυο της COSMOTE,
- Πρόβλεψη Κίνησης των ως άνω συνδρομητών MVNO τουλάχιστον για τις υπηρεσίες φωνητικών Κλήσεων / Σύντομων Γραπτών Μηνυμάτων / Δεδομένων, σε λεπτά / SMS / GB ανά κατεύθυνση κίνησης (εισερχόμενη και εξερχόμενη),

ανά μήνα, για το πρώτο έτος λειτουργίας από την ημερομηνία ενεργοποίησης της υπηρεσίας MVNO από την ΕΤΑΙΡΕΙΑ και ανά τρίμηνο, για τα επόμενα δύο έτη λειτουργίας της υπηρεσίας MVNO.

Επιπλέον η ΕΤΑΙΡΕΙΑ κοινοποιεί στην COSMOTE πληροφορίες αριθμοδοτικών πόρων που της έχουν εκχωρηθεί όπως:

- Συνδρομητικοί αριθμοί (αριθμοί κινητής τηλεφωνίας),
- Πρόθεμα Φορητότητας,
- Κωδικοί Εθνικών Σημείων Σηματοδοσίας (NSPCs),
- MNC (IMSI),
- Αριθμός Αναγνώρισης Εκδότη (IIN).

Η COSMOTE δικαιούται να ζητήσει επιπλέον πληροφορίες από την ΕΤΑΙΡΕΙΑ που αφορούν στην υπηρεσία πρόσβασης MVNO, όπως ενδεικτικά σημεία επαφής, τεχνικές προδιαγραφές κλπ.

3.3. Συναντήσεις μεταξύ των μερών

Τα μέρη πραγματοποιούν σχετικές συναντήσεις όπου συζητούν τις επιμέρους λεπτομέρειες του αιτήματος της ΕΤΑΙΡΕΙΑΣ, με βάση τις προδιαγραφές του παρόντος.

Το σύνολο των δυνατών περιπτώσεων κλήσεων (call cases) φωνής, SMS και δεδομένων θα καταγραφεί ανά περίπτωση (συμπ. περιπτώσεων προώθησης κλήσεων και περιαγωγής) στις σχετικές τεχνικές συναντήσεις μεταξύ των μερών.

Εκτός της συμφωνίας παροχής MVNO και ανεξάρτητα αυτής, τα μέρη θα διαπραγματευτούν ξεχωριστή σύμβαση διασύνδεσης για την ανταλλαγή της κίνησης διασύνδεσης (υπηρεσιών φωνής και SMS) μεταξύ των συνδρομητών κινητής τηλεφωνίας της COSMOTE και της ΕΤΑΙΡΕΙΑΣ.

4. Υπηρεσίες Πρόσβασης MVNO

Η COSMOTE παρέχει την υπηρεσία πρόσβασης Εικονικού Παρόχου προς την ΕΤΑΙΡΕΙΑ λαμβάνοντας υπόψη το μοντέλο του Full MVNO, βάσει του οποίου η ΕΤΑΙΡΕΙΑ θα παρέχει υπηρεσίες κινητής τηλεφωνίας στους συνδρομητές της χρησιμοποιώντας δική της υποδομή, πλην του δικτύου πρόσβασης μέσω αδειοδοτημένου φάσματος κινητής τηλεφωνίας και του εξοπλισμού που παρέχει την πρόσβαση στο φάσμα (σταθμοί βάσης) καθώς και της σύνδεσης του εξοπλισμού αυτού με το δίκτυο κορμού, τα οποία της παρέχονται στην Ελληνική επικράτεια από την COSMOTE.

Οι υπηρεσίες χονδρικής πρόσβασης MVNO που προσφέρονται από την COSMOTE προς την ΕΤΑΙΡΕΙΑ είναι :

- Υπηρεσία Κλήσεων Φωνής,
- Υπηρεσίες Κλήσεων Σύντομων Μηνυμάτων SMS και
- Υπηρεσία Δεδομένων Packet Switched Data, PSD.

Η ΕΤΑΙΡΕΙΑ δεν θα προβαίνει σε περαιτέρω χονδρική μεταπώληση των υπηρεσιών πρόσβασης Εικονικού Παρόχου που της παρέχονται από την COSMOTE καθώς και δεν θα χρησιμοποιεί τις υπηρεσίες πρόσβασης Εικονικού Παρόχου που της παρέχονται από την COSMOTE με τέτοιο τρόπο ώστε να επιτρέπει σε τρίτα μέρη την παροχή υπηρεσιών κινητής τηλεφωνίας σε τελικούς χρήστες εντός της Ελληνικής επικράτειας, χωρίς την πρότερη έγγραφη ενημέρωση και αποδοχή από την COSMOTE.

Διευκρινίζεται ότι βάσει του μοντέλου Full MVNO :

- η ΕΤΑΙΡΕΙΑ διαθέτει την απαραίτητη υποδομή (δικτύου κορμού, δικτύου μετάδοσης, συστημάτων χρέωσης και λοιπών υποστηρικτικών συστημάτων) για την παροχή υπηρεσιών κινητής τηλεφωνίας στους τελικούς χρήστες,
- η ΕΤΑΙΡΕΙΑ διαθέτει τους δικούς της αριθμοδοτικούς πόρους απαραίτητους για την παροχή υπηρεσιών κινητής τηλεφωνίας,
- η COSMOTE δεν παρέχει στην ΕΤΑΙΡΕΙΑ υπηρεσίες διασύνδεσης με τρίτους παρόχους, υπηρεσίες δρομολόγησης κλήσεων ή υπηρεσίες διεθνούς περιαγωγής προς τους συνδρομητές MVNO της ΕΤΑΙΡΕΙΑΣ.

Επιπλέον διευκρινίζεται ότι στο πλαίσιο της παροχής υπηρεσιών χονδρικής πρόσβασης MVNO, η COSMOTE δεν παρέχει προς την ΕΤΑΙΡΕΙΑ κάποια από τις παρακάτω υπηρεσίες ή διευκολύνσεις (εκτός αν άλλως συμφωνηθεί από τα μέρη):

- Υπηρεσίες & Συστήματα Λιανικής Χρέωσης των συνδρομητών της ΕΤΑΙΡΕΙΑΣ (Retail Billing and Bill collection),
- Υπηρεσίες & Συστήματα Εξυπηρέτησης Πελατών των συνδρομητών της ΕΤΑΙΡΕΙΑΣ (Customer Care services to the MVNO end users),
- Συστήματα SMSC/MMSC, GGSN, MGWs, STPs, HLRs, EIR,
- Συστήματα Σύνδεσης / Αποσύνδεσης των συνδρομητών της ΕΤΑΙΡΕΙΑΣ (Service Provisioning Systems),
- Υπηρεσίες Συνεγκατάστασης,
- Αριθμοδοτικούς Πόρους,
- Συστήματα Ταυτοποίησης Συνδρομητών της ΕΤΑΙΡΕΙΑΣ (Authentication systems),
- Συστήματα Νόμιμης Παρακολούθησης Τηλεπικοινωνιών των συνδρομητών της ΕΤΑΙΡΕΙΑΣ (Lawful Interception services),
- SIM κάρτες και τερματικό εξοπλισμό των συνδρομητών της ΕΤΑΙΡΕΙΑΣ,
- Συμφωνίες & Υπηρεσίες Διασύνδεσης & Περιαγωγής,
- Συστήματα IVR, Voice Mail και πλατφόρμες USSD,
- Συστήματα Παροχής ηχογραφημένων μηνυμάτων,
- Υπηρεσίες διερεύνησης φορητότητας αριθμού,
- Υπηρεσίες & Συστήματα προστασίας / πρόληψης Απάτης,
- Συστήματα και Δίκτυα Διανομής, Πωλήσεων και Εμπορικής Προώθησης των υπηρεσιών της ΕΤΑΙΡΕΙΑΣ (Marketing, Product Packaging, Distribution and Sales of its mobile service etc.),
- Λοιπά συστήματα ή υπηρεσίες που δεν αναφέρονται ρητά στο παρόν.

5. Δρομολόγηση Κλήσεων

Η COSMOTE παραδίδει όλες τις εξερχόμενες κλήσεις (φωνής, SMS, δεδομένων) των συνδρομητών MVNO στην ΕΤΑΙΡΕΙΑ για περαιτέρω δρομολόγηση και υποδέχεται όλες τις εισερχόμενες κλήσεις (φωνής, SMS, δεδομένων) προς τους συνδρομητές MVNO από την ΕΤΑΙΡΕΙΑ για τερματισμό, μέσω διακριτών ζεύξεων μεταξύ COSMOTE – ΕΤΑΙΡΕΙΑΣ, εκτός αν άλλως συμφωνηθεί μεταξύ των μερών.

Οι ως άνω κλήσεις των συνδρομητών MVNO αφορούν στο σύνολο των κλήσεων που πραγματοποιούν ή δέχονται οι συνδρομητές MVNO όταν εξυπηρετούνται από το δίκτυο της COSMOTE: εθνικές κλήσεις, διεθνείς κλήσεις, κλήσεις από και προς συνδρομητές COSMOTE, κλήσεις από και προς συνδρομητές MVNO της ΕΤΑΙΡΕΙΑΣ κλπ. Διευκρινίζεται ότι δεν υλοποιείται από την COSMOTE διαφορετική δρομολόγηση για τις κλήσεις μεταξύ των συνδρομητών MVNO της ΕΤΑΙΡΕΙΑΣ (κλήσεις εντός δικτύου, on net MVNO).

Επισημαίνεται ότι τα εισερχόμενα SMS από οποιοδήποτε δίκτυο προς συνδρομητές MVNO της ΕΤΑΙΡΕΙΑΣ που εξυπηρετούνται από το δίκτυο της COSMOTE, θα δρομολογούνται αρχικά στο δίκτυο της ΕΤΑΙΡΕΙΑΣ και κατόπιν θα παραδίδονται από την ΕΤΑΙΡΕΙΑ στην COSMOTE. Η ΕΤΑΙΡΕΙΑ θα έχει ενεργοποιήσει το feature SMS Home Routing για όλα τα εισερχόμενα μηνύματα SMS (εθνικά και διεθνή) προς τους MVNO συνδρομητές της ΕΤΑΙΡΕΙΑΣ.

Οι κλήσεις έκτακτης ανάγκης θα διεκπεραιώνονται από το δίκτυο COSMOTE. Η COSMOTE θα ενημερώνει την ΕΤΑΙΡΕΙΑ για τη χρέωση των κλήσεων έκτακτης ανάγκης με βάση την καταγραφή των κλήσεων αυτών στα συστήματά της.

Η λειτουργία GMSC διενεργείται στο δίκτυο του MVNO.

Οι τελικοί χρήστες της ΕΤΑΙΡΕΙΑΣ εγγράφονται στους Κόμβους Εξυπηρέτησης Περιοχής GPRS (SGSN) της COSMOTE αλλά η ροή όλων των δεδομένων θα γίνεται μέσω του κόμβου υποστήριξης υπηρεσιών GPRS (GGSN) της ΕΤΑΙΡΕΙΑΣ. Για τη διαδικασία εντοπισμού του DNS η ΕΤΑΙΡΕΙΑ αναλαμβάνει να παρέχει στην COSMOTE τις σχετικές πληροφορίες σχετικά με κάθε Όνομα Σημείου Πρόσβασης, Access Point Name (APN).

6. Σύνδεση Δικτύων / Network Connectivity

Η συμμόρφωση της ΕΤΑΙΡΕΙΑΣ με τις τεχνικές προδιαγραφές της COSMOTE, όπως περιγράφονται στο παρόν, αποτελεί προϋπόθεση για την παροχή Υπηρεσίας Πρόσβασης MVNO από την COSMOTE προς την ΕΤΑΙΡΕΙΑ.

Η ανταλλαγή της κίνησης φωνής/SMS/δεδομένων που αφορά την υπηρεσία πρόσβασης MVNO θα γίνεται αποκλειστικά μέσω διακριτών ζεύξεων μεταξύ COSMOTE - ΕΤΑΙΡΕΙΑ, το κόστος των οποίων αναλαμβάνει εξ ολοκλήρου η ΕΤΑΙΡΕΙΑ.

Τα φυσικά σημεία διασύνδεσης (POIs) του δικτύου κινητής τηλεφωνίας της COSMOTE για τη σύνδεση ης ΕΤΑΙΡΕΙΑΣ είναι δύο (2):

Σημείο (1) : Αθήνα, Κτήριο ΝΥΜΑ (3ης Σεπτεμβρίου 102-108, 10343)

Σημείο (2) : Θεσσαλονίκη, Κτήριο ΕΡΜΟΥ (Καρόλου Ντηλ 33, 54623)

Σε κάθε περίπτωση, η σύνδεση με το κινητό δίκτυο της COSMOTE υλοποιείται ως ακολούθως:
(α) Σύνδεση σε ένα ή περισσότερα Κέντρα Μεταγωγής Κινητών Υπηρεσιών (MSC) της COSMOTE
(β) Σύνδεση σε τρεις ή περισσότερους Κόμβους Εξυπηρέτησης Περιοχής GPRS (SGSN) της COSMOTE.

Η COSMOTE και η ΕΤΑΙΡΕΙΑ θα αποφασίσουν από κοινού για τα σημεία σύνδεσης των δικτύων τους, τη σχετική υποδομή διασύνδεσης και τις σχετικές διεπαφές (interfaces) και πρωτόκολλα καθώς και τη διαστασιοποίηση των σχετικών ζεύξεων, τη διαδικασία δοκιμών, τη διαδικασία ενημέρωσης και επίλυσης βλαβών.

Τα κέντρα μεταγωγής κινητών υπηρεσιών (MSC) της ΕΤΑΙΡΕΙΑΣ συνδέονται με τα Κέντρα Μεταγωγής Κινητών Υπηρεσιών (MSC) της COSMOTE μέσω διασυνδέσεων TDM (STM-1 ή E1). Τα μέρη αναλαμβάνουν όλα τα απαραίτητα μέτρα όπως για παράδειγμα εγκατάσταση σχετικού Firewall, για την προστασία του δικτύου του άλλου μέρους από παράνομες παρεμβάσεις μέσω της διεπαφής Gp που θα χρησιμοποιηθεί για τη διασύνδεση των δύο δικτύων.

Η σύνδεση μεταξύ των κόμβων GPRS (SGSN & GGSN) θα γίνει με γραμμές Ethernet. Η ΕΤΑΙΡΕΙΑ θα πρέπει να συνδεθεί με τρεις ή περισσότερους Κόμβους Εξυπηρέτησης Περιοχής GPRS (SGSN).

Το παρακάτω διάγραμμα αποτυπώνει συνοπτικά την αρχιτεκτονική σύνδεσης μεταξύ των δικτύων της COSMOTE (MNO) και της ΕΤΑΙΡΕΙΑΣ (FULL MVNO). Η ακριβής αποτύπωση της αρχιτεκτονικής θα είναι αποτέλεσμα της τελικής συμφωνίας μεταξύ των μερών.

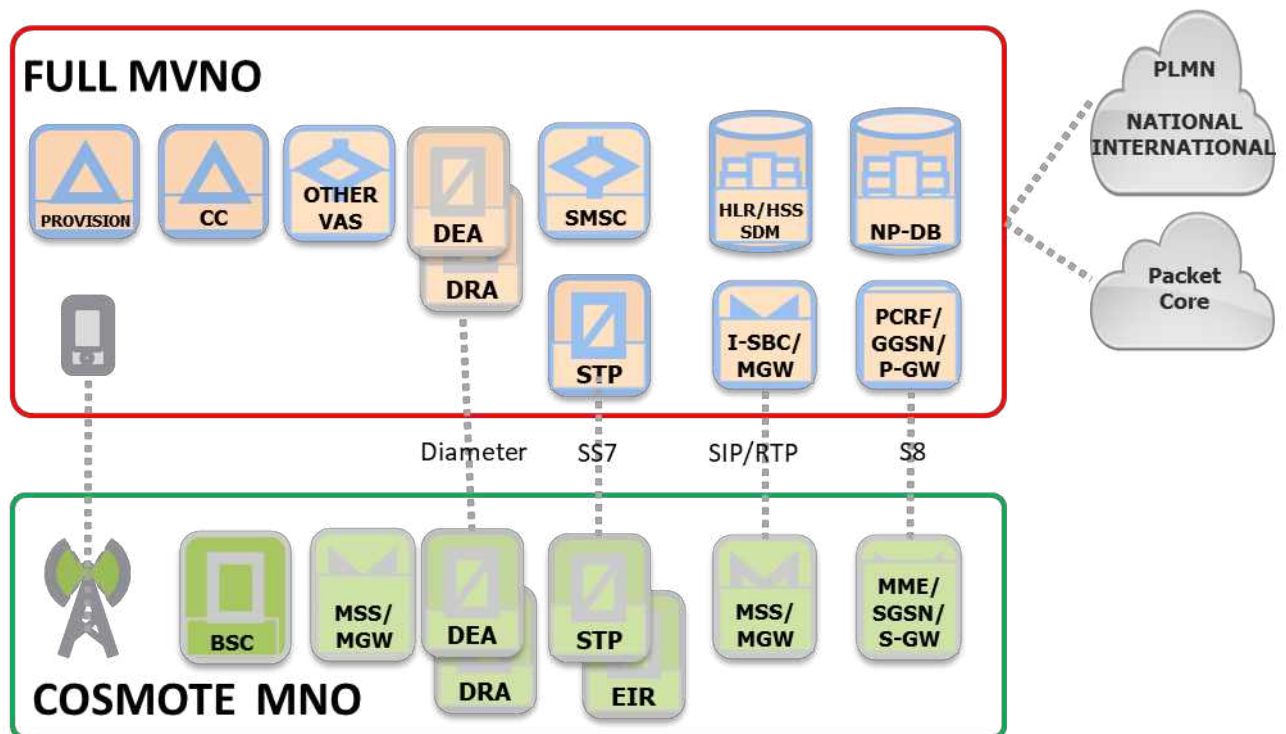

7. Φορητότητα Αριθμών

Η διερεύνηση φορητότητας αριθμού για σκοπούς δρομολόγησης κλήσεων για κλήσεις φωνής/SMS που εκκινούν από συνδρομητές MVNO της ΕΤΑΙΡΕΙΑΣ θα αποτελεί ευθύνη της ΕΤΑΙΡΕΙΑΣ.

Η COSMOTE δεν υποχρεούται να διενεργεί για λογαριασμό της ΕΤΑΙΡΕΙΑΣ ερώτηση στη Βάση Φορητότητας για τις εξερχόμενες κλήσεις φωνής/SMS των συνδρομητών MVNO της ΕΤΑΙΡΕΙΑΣ που εξυπηρετούνται στο δίκτυο της COSMOTE, ώστε να ταυτοποιεί το εθνικό δίκτυο (σταθερής ή κινητής τηλεφωνίας) στο οποίο ανήκει ο καλούμενος συνδρομητής. Οι εξερχόμενες κλήσεις των συνδρομητών MVNO της ΕΤΑΙΡΕΙΑΣ που εξυπηρετούνται στο δίκτυο της COSMOTE δρομολογούνται προς το δίκτυο της ΕΤΑΙΡΕΙΑΣ χωρίς να έχει προηγηθεί από την COSMOTE έλεγχος προς τη Βάση Φορητότητας ενώ οι ως άνω κλήσεις δρομολογούνται προς το δίκτυο της ΕΤΑΙΡΕΙΑΣ χωρίς πρόθεμα φορητότητας ή πρόθεμα δρομολόγησης κλήσεων, εκτός αν άλλως συμφωνηθεί μεταξύ των μερών.

Επισημαίνεται ότι η COSMOTE δικαιούται να διενεργεί σχετική ερώτηση στη Βάση Φορητότητας για τις ανωτέρω κλήσεις φωνής/SMS εφόσον αυτό απαιτείται για λόγους υποστήριξης της χρέωσης της υπηρεσίας πρόσβασης MVNO της ΕΤΑΙΡΕΙΑΣ.

Η ΕΤΑΙΡΕΙΑ είναι υπεύθυνη για την ερώτηση στην εθνική Βάση Φορητότητας για όλες τις εισερχόμενες κλήσεις φωνής προς συνδρομητές MVNO της ΕΤΑΙΡΕΙΑΣ που εξυπηρετούνται στο δίκτυο της COSMOTE. Οι κλήσεις που παραλαμβάνονται στα Κέντρα Μεταγωγής Κινητών Υπηρεσιών (MSC) της COSMOTE θα πρέπει να περιλαμβάνουν μπροστά από τον αριθμό του καλούμενου συνδρομητή MVNO της ΕΤΑΙΡΕΙΑΣ το πρόθεμα φορητότητας της ΕΤΑΙΡΕΙΑΣ.

8. Αριθμοδοτικοί Πόροι

Η ΕΤΑΙΡΕΙΑ είναι υπεύθυνη για την εκχώρηση σε αυτήν των απαιτούμενων εθνικών αριθμοδοτικών πόρων από τις αρμόδιες αρχές.

Η ΕΤΑΙΡΕΙΑ παρέχει στην COSMOTE έγγραφη πρότερη ενημέρωση τουλάχιστον 6 μηνών σε περίπτωση που επιθυμεί την ενεργοποίηση νέων αριθμών (όπως νέου συνδρομητικού φάσματος, νέων κόμβων κλπ). Η COSMOTE θα ενημερώνει την ΕΤΑΙΡΕΙΑ σχετικά με τη δυνατότητα υλοποίησης του αιτήματός της καθώς και του σχετικού κόστους που τυχόν προκύπτει.

Η πληροφορία CLI για το σύνολο των εξερχόμενων και εισερχόμενων κλήσεων των συνδρομητών MVNO θα ανταλλάσσεται μεταξύ των μερών χωρίς ουδεμία τροποποίηση, εκτός αν άλλως συμφωνηθεί μεταξύ των μερών.

9. Νόμιμη Παρακολούθηση Τηλεπικοινωνιών (Lawful Interception)

Η ΕΤΑΙΡΕΙΑ είναι υπεύθυνη για τη συμμόρφωση προς τις Νόμιμες υποχρεώσεις, με βάση την κείμενη νομοθεσία. Η υποστήριξη της COSMOTE προς την ΕΤΑΙΡΕΙΑ για την κάλυψη αυτών των υποχρεώσεων, γίνεται με σχετική χρέωση προς την ΕΤΑΙΡΕΙΑ.

10. Οικονομικοί Όροι

10.1. Τέλη

Η ΕΤΑΙΡΕΙΑ δεσμεύεται να αποδίδει στην COSMOTE τα συμφωνηθέντα τέλη για την υπηρεσία πρόσβασης Εικονικού Παρόχου που της παρέχεται από την COSMOTE, με βάση τη σχετική σύμβαση που θα υπογραφεί μεταξύ των μερών.

Τυχόν εφάπαξ τέλη παροχής πρόσβασης MVNO, όπως αυτά συμφωνηθούν από τα μέρη και αποτυπωθούν στη σύμβαση που τα μέρη θα συνάψουν, θα τιμολογηθούν από την COSMOTE κατά την ημερομηνία υπογραφής της σύμβασης και θα εξοφληθούν από την ΕΤΑΙΡΕΙΑ, το αργότερο εντός 30 ημερών από την τιμολόγησή τους, διαφορετικά η ΕΤΑΙΡΕΙΑ θα επιβαρύνεται με τον αναλογούντα τόκο υπερημερίας.

Σε συνέχεια σχετικών συζητήσεων μεταξύ των μερών και εφόσον κριθεί απαραίτητο από την COSMOTE, η COSMOTE δύναται να απαιτήσει από την ΕΤΑΙΡΕΙΑ :

- την προπληρωμή των χρεώσεων που προκύπτουν από την παροχή της υπηρεσίας πρόσβασης MVNO πριν την έναρξη έκαστης μηνιαίας περιόδου χρήσης, με βάση τις σχετικές προβλέψεις κίνησης,
- τη Δέσμευση Ελάχιστης ετήσιας Χρέωσης (Minimum Purchase Commitment) από την παροχή της υπηρεσίας πρόσβασης MVNO, για επόμενα έτη παροχής της υπηρεσίας.

Τα σχετικά ποσά και χρονοδιαγράμματα θα αποτυπωθούν στη σύμβαση που θα υπογραφεί από τα μέρη.

10.2. Τιμολόγηση Υπηρεσιών

Έκαστο μέρος θα διαθέτει τα σχετικά συστήματα για την υποστήριξη των χρεώσεων χονδρικής και για την καταμέτρηση της χρεώσιμης κίνησης που ανταλλάσσεται μεταξύ της COSMOTE και του MVNO.

Η ΕΤΑΙΡΕΙΑ είναι υπεύθυνη για την υλοποίηση της λιανικής χρέωσης των συνδρομητών MVNO, ενώ η COSMOTE δεν υποχρεούται να παρέχει CDRs ή αντίστοιχα δεδομένα χρέωσης ή σηματοδοσία CAMEL προς την ΕΤΑΙΡΕΙΑ για τον σκοπό αυτό.

Εκτός αν άλλως συμφωνηθεί μεταξύ των μερών, η τιμολόγηση για την παροχή των υπηρεσιών χονδρικής πρόσβασης MVNO θα πραγματοποιείται βάσει λογιστικών περιόδων διάρκειας ενός (1) μήνα. Τα σχετικά τιμολόγια θα εκδίδονται εντός δεκαπέντε (15) ημερολογιακών ημερών από τη λήξη της λογιστικής περιόδου στην οποία αφορούν. Το τιμολόγιο θα εξοφλείται εντός της αναγραφόμενης σε αυτό προθεσμίας εξόφλησης.

10.3. Αδυναμία Πληρωμής

Σε περίπτωση ληξιπρόθεσμης και απαιτητής οφειλής τιμολογίου για υπηρεσίες πρόσβασης MVNO, η COSMOTE έχει δικαίωμα να διακόψει προσωρινά την παροχή υπηρεσιών MVNO προς την ΕΤΑΙΡΕΙΑ μετά την πάροδο 5 ημερολογιακών ημερών από την κοινοποίηση σε αυτήν σχετικής έγγραφης ειδοποίησης η οποία κοινοποιείται και στην ΕΕΤΤ.

Στις περιπτώσεις ΕΤΑΙΡΕΙΑΣ με προηγούμενο ιστορικό επανειλημμένης εκπρόθεσμης εξόφλησης των οφειλομένων ποσών από την παροχή υπηρεσιών πρόσβασης MVNO, η COSMOTE δικαιούται να διακόψει άμεσα και χωρίς ειδοποίηση την παροχή υπηρεσιών MVNO προς την ΕΤΑΙΡΕΙΑ λόγω υπαιτιότητας της ΕΤΑΙΡΕΙΑΣ. Η COSMOTE παράλληλα δύναται να λαμβάνει και κάθε άλλο μέτρο για την είσπραξη των οφειλομένων.

Στην περίπτωση διακοπής των παρεχόμενων υπηρεσιών MVNO από την COSMOTE προς την ΕΤΑΙΡΕΙΑ λόγω ληξιπρόθεσμων οφειλών ή λόγω μη προσκόμισης της απαιτούμενης

εγγυητικής επιστολής όπως περιγράφεται στην παρ. 11, η ΕΤΑΙΡΕΙΑ έχει την πλήρη ευθύνη για οποιαδήποτε τυχόν ζημιά προκληθεί σε πελάτες ή συνεργάτες της από την ως άνω διακοπή.

11. Εγγυητική Επιστολή

Για την παροχή των υπηρεσιών πρόσβασης MVNO από την COSMOTE στην ΕΤΑΙΡΕΙΑ, η COSMOTE δικαιούται να απαιτήσει από την ΕΤΑΙΡΕΙΑ την προσκόμιση ανέκκλητης εγγυητικής επιστολής τραπεζής από τραπεζικό ίδρυμα που λειτουργεί νόμιμα στην Ελλάδα, για την εξόφληση ποσών που οφείλονται στην COSMOTE για την παροχή των υπηρεσιών πρόσβασης MVNO, σύμφωνα με τη σύμβαση που θα υπογραφεί μεταξύ των μερών.

Η διάρκεια της εγγυητικής επιστολής θα είναι ετήσια.

Το ποσό της εγγυητικής επιστολής θα ορίζεται και θα αναπροσαρμόζεται ανά έτος, υπολογιζόμενο με βάση το υψηλότερο αποτέλεσμα μεταξύ α. και β. κατωτέρω:

α. το άθροισμα των υψηλότερων χρεώσεων για διάστημα 3 διαδοχικών μηνών σύμφωνα με την πρόβλεψη τιμολόγησης δωδεκαμήνου, πλέον ΦΠΑ, ή

β. σε περίπτωση ενεργής σύμβασης, το άθροισμα των υψηλότερων τιμολογήσεων 3 διαδοχικών μηνών για την παροχή υπηρεσιών MVNO από την COSMOTE στην ΕΤΑΙΡΕΙΑ, του πιο πρόσφατα τιμολογημένου εξαμήνου, συμπεριλαμβανομένου ΦΠΑ.

Η COSMOTE δικαιούται να ζητήσει αναπροσαρμογή του ύψους της εγγυητικής επιστολής που βρίσκεται σε ισχύ, με βάση την ανωτέρω μεθοδολογία, εφόσον κατά τη διάρκεια της ισχύος της προσκομισθείσας εγγυητικής επιστολής, το άθροισμα των χρεώσεων που προκύπτουν για ΕΤΑΙΡΕΙΑ από την παροχή υπηρεσιών χονδρικής πρόσβασης MVNO για διάστημα 3 διαδοχικών μηνών εντός του πιο πρόσφατα τιμολογημένου εξαμήνου, συμπεριλαμβανομένου ΦΠΑ, υπερβαίνουν το ύψος της ισχύουσας εγγυητικής επιστολής.

Η ΕΤΑΙΡΕΙΑ υποχρεούται να προσκομίσει ανανέωση της εγγυητικής επιστολής το αργότερο ενενήντα (90) ημέρες πριν από την ημερομηνία λήξης της υφιστάμενης εγγυητικής επιστολής. Εφόσον η νέα εγγυητική επιστολή δεν προσκομιστεί μέσα στην ανωτέρω προθεσμία, η COSMOTE ειδοποιεί εγγράφως την ΕΤΑΙΡΕΙΑ, τάσσοντας προθεσμία πέντε (5) ημερών για την προσκόμιση της νέας εγγυητικής επιστολής, μετά την άπρακτη παρέλευση της οποίας δικαιούται να διακόψει προσωρινά την παροχή των υπηρεσιών πρόσβασης MVNO ή/και να προβεί στην κατάπτωση της εγγυητικής που έχει στη διάθεσή της εφόσον υπάρχουν ληξιπρόθεσμες και απαιτητές οφειλές της ΕΤΑΙΡΕΙΑΣ προς την COSMOTE από την παροχή υπηρεσιών πρόσβασης MVNO. Εφόσον προκύψει κατάπτωση εγγυητικής η ΕΤΑΙΡΕΙΑ υποχρεούται άμεσα εντός πέντε (5) ημερών να προσκομίσει αναπλήρωση της εγγυητικής που κατέπεσε, διαφορετικά η COSMOTE μπορεί να προχωρήσει σε προσωρινή διακοπή των παρεχόμενων υπηρεσιών.

Ειδικά, η αρχική εγγυητική επιστολή υπολογίζεται με βάση την πρόβλεψη κίνησης που έχει υποβάλλει η ΕΤΑΙΡΕΙΑ κατά την πρώτη δωδεκάμηνη περίοδο χρήσης. Η αρχική εγγυητική επιστολή παραδίδεται στην COSMOTE προ της ημερομηνίας ενεργοποίησης της υπηρεσίας πρόσβασης MVNO προς την ΕΤΑΙΡΕΙΑ και έχει διάρκεια ένα έτος.

Σε περίπτωση που η ΕΤΑΙΡΕΙΑ δεν προσκομίσει την ως άνω αρχική εγγυητική επιστολή, η COSMOTE δεν προχωράει στις διαδικασίες ενεργοποίησης της υπηρεσίας πρόσβασης MVNO προς την ΕΤΑΙΡΕΙΑ.

12. Διάρκεια Συμφωνίας

Η υπηρεσία MVNO θα παρέχεται από την COSMOTE στην ΕΤΑΙΡΕΙΑ για χρονικό διάστημα κατ' ελάχιστον 3 ετών από την ημερομηνία εμπορικής διάθεσης των υπηρεσιών MVNO από την ΕΤΑΙΡΕΙΑ, εκτός αν άλλως συμφωνηθεί μεταξύ των μερών.

Αντίστοιχα, η ΕΤΑΙΡΕΙΑ θα παρέχει υπηρεσίες κινητής τηλεφωνίας στους συνδρομητές της στην Ελληνική επικράτεια σε αποκλειστική συνεργασία με την COSMOTE, για το ως άνω χρονικό διάστημα των 3 ετών. Σε περίπτωση που, εντός του ως άνω χρονικού διαστήματος των 3 ετών, η ΕΤΑΙΡΕΙΑ διακόψει την παροχή των υπηρεσιών MVNO σε συνεργασία με την COSMOTE ή ξεκινήσει να παρέχει υπηρεσίες MVNO στην Ελληνική επικράτεια σε συνεργασία με άλλο πάροχο κινητής τηλεφωνίας, τότε η COSMOTE δικαιούται να τιμολογήσει την ΕΤΑΙΡΕΙΑ για το σύνολο των χρεώσεων που προκύπτουν με βάση την πρόβλεψη κίνησης υπηρεσιών MVNO, από την ως άνω ημερομηνία μέχρι την ημερομηνία ολοκλήρωσης του διαστήματος 3 ετών από την ημερομηνία εμπορικής διάθεσης των υπηρεσιών MVNO από την ΕΤΑΙΡΕΙΑ σε συνεργασία με την COSMOTE.

13. Χρονοδιάγραμμα Υλοποίησης

Η ενεργοποίηση της υπηρεσίας παροχής πρόσβασης MVNO εξαρτάται από την οριστική τεχνική υλοποίηση που θα συμφωνηθεί μεταξύ των μερών. Σε κάθε περίπτωση η ενεργοποίηση των υπηρεσιών δεν μπορεί να γίνει σε διάστημα μικρότερο των εννέα μηνών από την ημερομηνία εξόφλησης από την ΕΤΑΙΡΕΙΑ του εφάπαξ τέλους υλοποίησης πρόσβασης MVNO που έχει συμφωνηθεί μεταξύ των μερών. Σε κάθε περίπτωση, προϋπόθεση για την έναρξη των απαιτούμενων εργασιών από πλευράς COSMOTE είναι η υπογραφή της σχετικής σύμβασης παροχής υπηρεσιών πρόσβασης MVNO μεταξύ των μερών.

Η COSMOTE θα διασφαλίσει τη διαθεσιμότητα του προσωπικού που απαιτείται για την υλοποίηση των συμφωνηθέντων στη σχετική σύμβαση παροχής πρόσβασης MVNO από την COSMOTE προς την ΕΤΑΙΡΕΙΑ καθώς και για τη διαχείριση της ως άνω σύμβασης.

14. Ποιότητα Υπηρεσιών

Με την ολοκλήρωση της παροχής της Υπηρεσίας από την COSMOTE προς την ΕΤΑΙΡΕΙΑ, η ΕΤΑΙΡΕΙΑ θα έχει τη δυνατότητα να προσφέρει υπηρεσίες κινητής τηλεφωνίας σε τελικούς χρήστες, οι οποίοι βρίσκονται σε γεωγραφικές περιοχές που καλύπτονται από το κινητό δίκτυο της COSMOTE, με βάση τις αδειοδοτημένες συχνότητες κινητής τηλεφωνίας που έχουν εκχωρηθεί στην COSMOTE.

Η ποιότητα υπηρεσίας που προσφέρει η COSMOTE σε σχέση με τις υπηρεσίες παροχής MVNO προς την ΕΤΑΙΡΕΙΑ είναι αντίστοιχη με την ποιότητα που παρέχει σε αντίστοιχες υπηρεσίες στους συνδρομητές της στο κινητό δίκτυο της COSMOTE.

Όποια μέτρα λαμβάνει η COSMOTE αναφορικά με την διαχείριση του κινητού της δικτύου της (ενδεικτικά για λόγους λειτουργίας και συντήρησης, δοκιμών, αναβάθμισης δικτύου κλπ καθώς και σε περιπτώσεις έκτακτης ανάγκης) δεν θα επηρεάζουν δυσανάλογα τους συνδρομητές MVNO της ΕΤΑΙΡΕΙΑΣ.

Η COSMOTE δικαιούται να επιβάλλει μέτρα διαχείρισης της κίνησης στο δίκτυο της (συμπεριλαμβανομένης της κίνησης των συνδρομητών MVNO), με σκοπό τη διασφάλιση της ακεραιότητας του δικτύου και την εξασφάλιση της πλήρους διαλειτουργικότητας και ποιότητας των παρεχόμενων υπηρεσιών.

Η COSMOTE δικαιούται να λάβει μέτρα διαχείρισης της κίνησης των συνδρομητών MVNO, εφόσον η πραγματική κίνηση των συνδρομητών MVNO υπερβαίνει την αντίστοιχη προβλεπόμενη κίνηση που έχει παρασχεθεί από την ΕΤΑΙΡΕΙΑ για το αντίστοιχο μηνιαίο χρονικό διάστημα με βάση τις σχετικές προβλέψεις κίνησης. Τα σχετικά όρια και διαδικασίες θα αποτυπωθούν στη σύμβαση που θα υπογράψουν τα μέρη.

Η ΕΤΑΙΡΕΙΑ δεν θα επιτρέπει τη σύνδεση στο δίκτυο εξοπλισμού κινητής τηλεφωνίας (τερματικού εξοπλισμού, SIM ή άλλου εξοπλισμού) που δεν είναι σύμφωνος με τα σχετικά διεθνή πρότυπα ή τις προδιαγραφές της COSMOTE.

Η ΕΤΑΙΡΕΙΑ δεν θα προβεί σε ενέργειες που θα έχουν σαν αποτέλεσμα την υποβάθμιση της ποιότητας των παρεχόμενων υπηρεσιών ή κάλυψης προς τους συνδρομητές της COSMOTE.

Η COSMOTE δικαιούται, κατόπιν έγγραφης ενημέρωσης προς την ΕΤΑΙΡΕΙΑ, να προχωρήσει σε αποσύνδεση από την παροχή πρόσβασης στο δίκτυο της COSMOTE τερματικού εξοπλισμού που χρησιμοποιείται από συνδρομητή της ΕΤΑΙΡΕΙΑΣ, εφόσον διαπιστώσει ότι ο ως άνω εξοπλισμός :

- είναι ελαττωματικός ή παράνομος,
- δεν είναι σύμφωνος με τα διεθνή τεχνικά πρότυπα,
- δημιουργεί τεχνικά προβλήματα στο δίκτυο της COSMOTE ή απειλεί την ακεραιότητα του δικτύου της COSMOTE,
- προκαλεί υποβάθμιση της ποιότητας των παρεχόμενων υπηρεσιών ή κάλυψης προς τους συνδρομητές,
- είναι ύποπτος για τηλεπικοινωνιακή απάτη ή παράνομη χρήση.

Τα μέρη θα συνεργάζονται για τον εντοπισμό και την καταπολέμηση περιστατικών όπως τηλεπικοινωνιακή απάτη και γενικά οτιδήποτε αποτελεί μη ενδεδειγμένη χρήση των υπηρεσιών παροχής πρόσβασης MVNO προς την ΕΤΑΙΡΕΙΑ.

15. Τροποποιήσεις Δικτύου

Κάθε μεταβολή του δικτύου ή της χρησιμοποιούμενης τεχνολογίας ενός εκ των συμβαλλομένων μερών, η οποία επηρεάζει την παροχή της υπηρεσίας πρόσβασης MVNO, θα γνωστοποιείται εγγράφως στο άλλο μέρος τουλάχιστον εννέα μήνες νωρίτερα, ώστε το άλλο μέρος να προβεί σε τυχόν απαραίτητες μεταβολές του δικτύου του. Στην ενημέρωση

αυτή θα περιλαμβάνονται τεχνικές λεπτομέρειες και πληροφορίες των σκοπούμενων αλλαγών.

Η COSMOTE θα ενημερώνει την ΕΤΑΙΡΕΙΑ σχετικά με τη δυνατότητα υλοποίησης του αιτήματος τροποποίησης δικτύου καθώς και του σχετικού κόστους που τυχόν προκύπτει.

16. Διαδικασία Προβλέψεων

Η ΕΤΑΙΡΕΙΑ πέρα των αρχικών προβλέψεων κίνησης, παρέχει με τη λήξη τουλάχιστον του πρώτου τριμήνου από την ενεργοποίηση της υπηρεσίας πρόσβασης MVNO τακτικές προβλέψεις κίνησης, ανά διαστήματα τουλάχιστον 3 μηνών. Οι προβλέψεις περιλαμβάνουν κατ' ελάχιστο πρόβλεψη κίνησης των συνδρομητών MVNO για τις υπηρεσίες φωνητικών κλήσεων / SMS / δεδομένων, σε λεπτά / αριθμό SMS / GB ανά κατεύθυνση κίνησης (εισερχόμενη και εξερχόμενη), αριθμό συνδρομητών και SIM καρτών.

Η COSMOTE δικαιούται να ζητήσει αναλυτικότερα στοιχεία πρόβλεψης (πχ γεωγραφική κατανομή της κίνησης) με στόχο την αποτελεσματικότερη διαστασιοποίηση του δικτύου κινητής τηλεφωνίας.

17. Χρήση Σημάτων / Λογότυπα

Κάθε ένα από τα συμβαλλόμενα μέρη οφείλει να μην αναφέρει ή χρησιμοποιεί με οποιοδήποτε τρόπο τα εμπορικά σήματα, τα λογότυπα ή σήματα παρεχόμενων υπηρεσιών του άλλου μέρους και/ή των συνδεδεμένων Εταιριών του ή γλωσσικούς όρους που να εμπεριέχουν, να υποδηλώνουν ή αναφέρουν τα ονόματα άλλου μέρους και/ή των συνδεδεμένων Εταιριών του χωρίς την προηγούμενη έγγραφη συναίνεση του. Επίσης, συμφωνείται να μην προβεί επιπλέον στην έκδοση ή τη χρήση υλικού διαφήμισης, προώθησης πωλήσεων, ανακοινώσεων στον τύπο ή άλλου υλικού δημοσιότητας στα οποία αναφέρονται ή χρησιμοποιούνται με οποιοδήποτε τρόπο τα Σήματα, χωρίς προηγούμενη έγγραφη συναίνεση του άλλου μέρους.